

Cクラス 幼児

氏名	ふりがな	所属
1 野村 蒼生	のむら あおい	羽咋Jr
2 室屋 樹希	むろや じゅの	羽咋Jr
3 上杉 優心	うえすぎ ゆうしん	SeveC
4 上杉 心那	うえすぎ ここな	SeveC
5 山本 美月	やまもと みづき	ナスポ七尾Jr教室
6 黒川 りん花	くろかわ りんか	七塚ジュニア
7 金田 勉万	かねだ ひゅうま	七塚ジュニア
8 天内 侶開	てんない ろあ	ピエロつばたクラブ
9 太田 梨陽	おおた りお	七塚ジュニア
10 滝谷 理桜	たきや りお	ピエロつばたクラブ
11 川田 航己	かわだ こうき	SeveC
12 松田 奈子	まつだ なこ	羽咋Jr

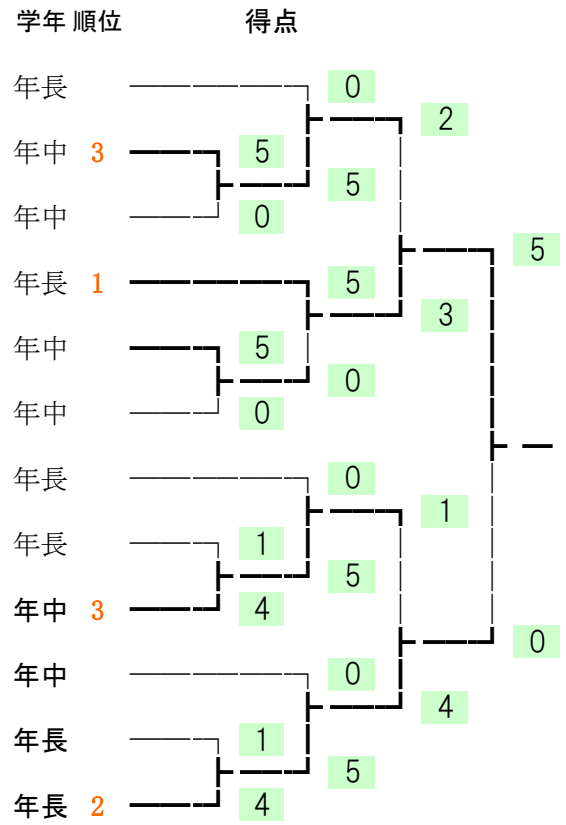

Cクラス 低学年 I

22名

氏名	ふりがな	所属	学年	順位	得点
1 辻 姫菜	つじ ひめな	輪島TC	1		2
2 太田 あいり	おおた あいり	七塚ジュニア	1		3
3 灰谷 真緒	はいや まお	つばさTC	1	3	5
4 中村 美紅	なかむら みく	宝達志水トランポリン	1		0
5 坂下 寧々	さかした ねね	つばさTC	1		5
6 エー 夢舞	くいち ゆま	宇ノ気クラブ	1		1
7 谷内 寿人	やち こと	プラッツTC	1		5
8 山崎 穂実	やまざき ほのみ	宇ノ気クラブ	1		0
9 黒川 十武	くろかわ とむ	七塚ジュニア	1	1	5
10 清水 錬	しみず れん	ナスポ七尾Jr教室	1		0
11 瀧川 ひなた	たきかわ ひなた	羽咋Jr	1	棄	0
12 松柳 初基	まつやなぎ はつ	ナスポ七尾Jr教室	1	2	5
13 高松 美流	たかまつ みりあ	七塚ジュニア	1		0
14 神尾 幸歩	かみお さちほ	羽咋Jr	1		5
15 本川 奈々	もとかわ ななみ	津幡町ジュニアトランポリン教室	1		4
16 水谷 芽生	みずたに めばえ	津幡町ジュニアトランポリン教室	1		2
17 金田 芽依	かねだ めい	七塚ジュニア	1		5
18 中山 芽咲	なかやま めいさ	津幡町ジュニアトランポリン教室	1		0
19 杉本 ひなた	すぎもと ひなた	七塚ジュニア	1		5
20 山村 唯涼	やまむら いすず	津幡町ジュニアトランポリン教室	1	3	5
21 石田 心愛	いしだ ここあ	七塚TC	1		1
22 神保 志依	じんぼ しより	津幡町ジュニアトランポリン教室	1		4

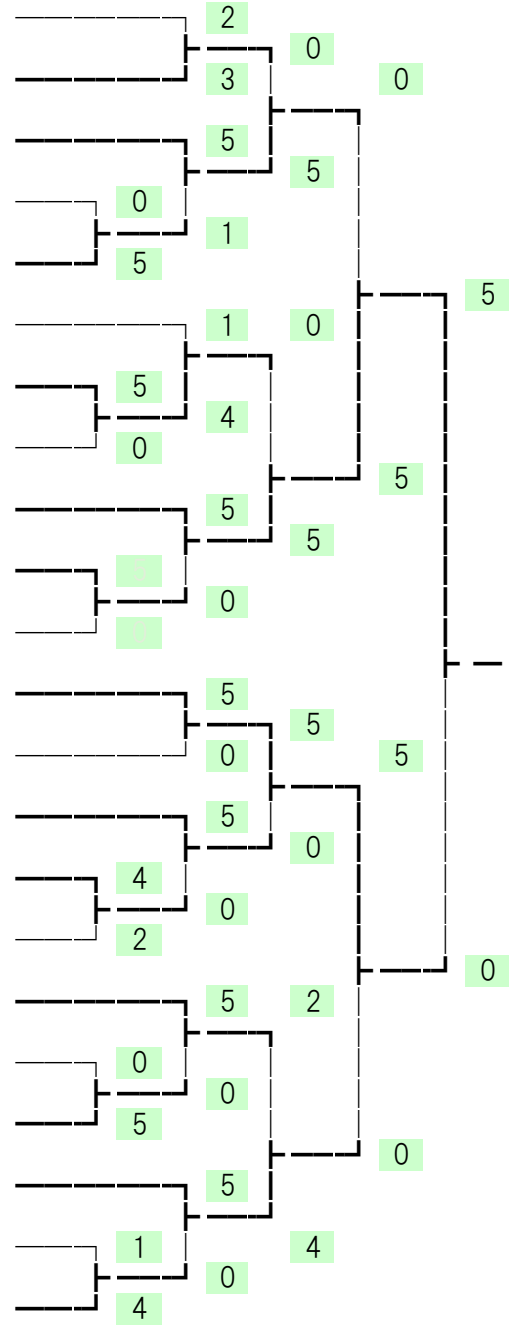

Cクラス 低学年Ⅱ

16名

氏名	ふりがな	所属	学年	順位	得点
1 久保 尋	くぼ じん	七塚ジュニア	2	1	4
2 谷内 政仁	やち まさひと	七塚ジュニア	2		3
3 井筒 咲蕾	いづつ さら	輪島TC	2		3
4 林 寿々帆	はやし すずほ	中能登ジュニア	2		2
5 中野 莉心	なかの りこ	宝達志水トランポリン	2		0
6 涌井 愛雪	おけい なゆ	中能登ジュニア	2		5
7 大塚 菜結	おおつか なゆ	七塚TC	2	3	5
8 上杉 美衣羽	うえすぎ みいな	SeveC	2		0
9 高橋 あい	たかはし あい	ピエロつばたクラブ	2		0
10 小林 千乃	こばやし ちの	ピエロつばたクラブ	2	3	5
11 橘 茉央	たちばな まお	宝達志水トランポリン	2		5
12 櫻本 真帆	さくらもと まほ	内灘土曜	2		0
13 今村 陽菜子	いまむら ひなこ	七塚ジュニア	2		0
14 西田 希菜	にしだ きな	七塚TC	2	2	5
15 平田 心揺	ひらた こはる	津幡町ジュニアトランポリン教室	2		0
16 川田 成暁	かわだ はるあき	SeveC	2		5

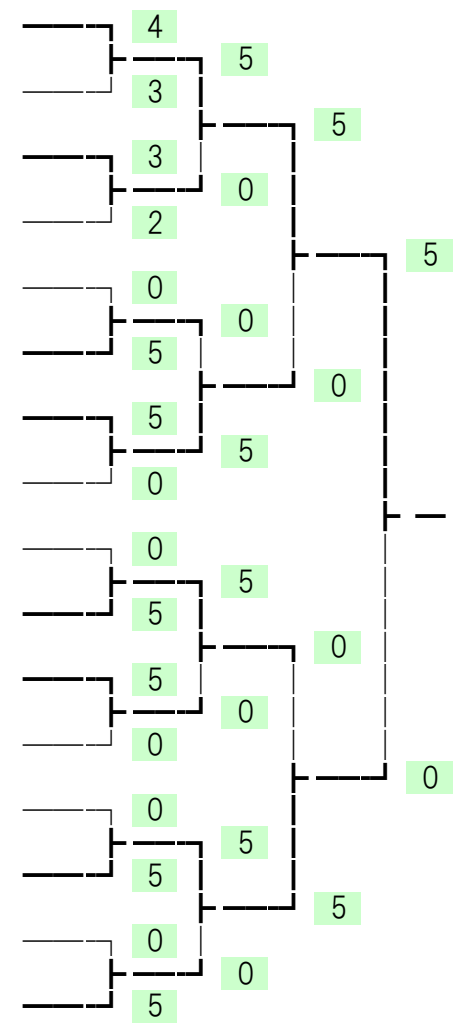

Cクラス 中学年 I

24名

氏名	ふりがな	所属	学年	順位	得点
1 澤多 陽菜	さわだ ひな	津幡町ジュニアトランポリン教室	3		
2 木島 悠里	きじま ゆうり	輪島TC	3	3	
3 丸川 幹士	まるかわ かんじ	宇ノ気クラブ	3		
4 竹中 遙空	たけなか はるく	バランスクラブ	3		
5 前 結音	まえ ゆいね	バランスクラブ	3		
6 高野 日菜	たかの ひな	宇ノ気クラブ	3		
7 阿蘇 瑛祐	あそ えいすけ	ピエロつばたクラブ	3	1	
8 干場 湧仁	ほしば ゆうじん	バランスクラブ	3		
9 エー 比呂 ぐい	くいち ひろふみ	宇ノ気クラブ	3		
10 北原 向日 きたはら ひまわり	津幡町ジュニアトランポリン教室	3			
11 山崎 結登	やまざき ゆいと	宇ノ気クラブ	3		
12 今井 咲弥	いまい さや	津幡町ジュニアトランポリン教室	3		
13 知家 日菜 ちけ ひなの	バランスクラブ	3			
14 室屋 颯希	むろや さつき	羽咋Jr	3		
15 山田 莞太良	やまだ かんたろ	羽咋Jr	3		
16 松柳 湖愛	まつやなぎ こい	ナスポ七尾Jr教室	3		
17 本山 夏寧	もとやま なつね	津幡町ジュニアトランポリン教室	3		
18 泉 心翔	いずみ まなと	バランスクラブ	3	2	
19 辻 姫花	つじ ひめか	輪島TC	3	3	
20 仙北屋 福	せんぼくや ふく	バランスクラブ	3		
21 坂森 萌笑	さかもり もえ	ピエロつばたクラブ	3		
22 横川 心愛	よこがわ ここな	津幡町ジュニアトランポリン教室	3		
23 澤田 漣人	さわだ れんと	ピエロつばたクラブ	3		
24 山瀬 ひより	やませ ひより	羽咋Jr	3		

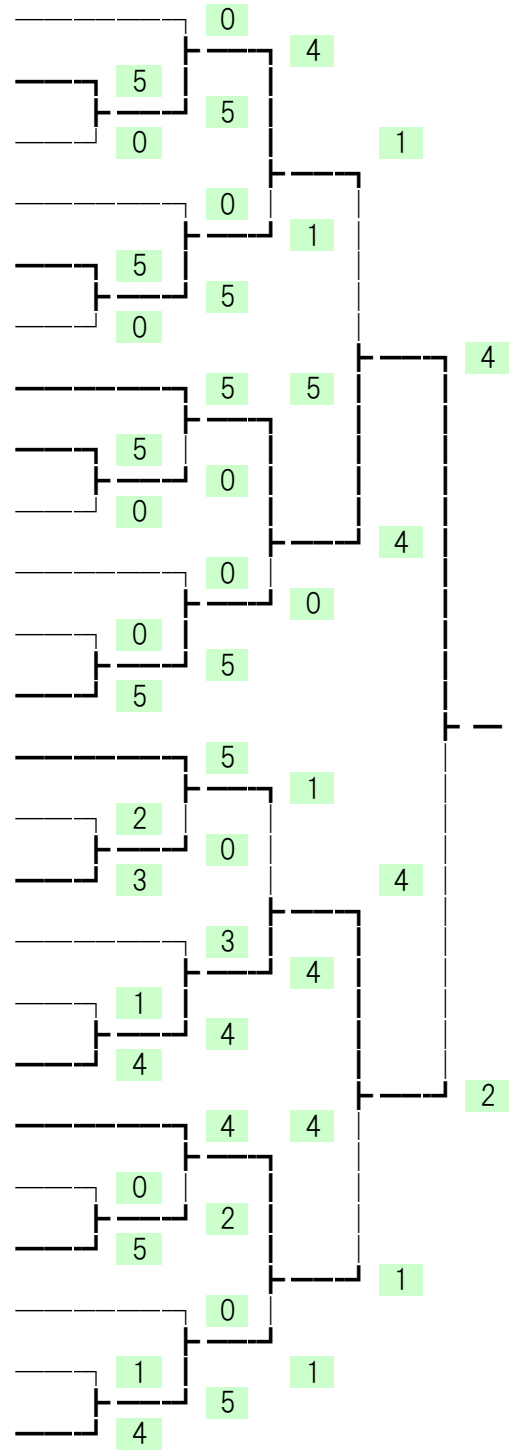

Cクラス 中学年Ⅱ

7名

	氏名	ふりがな	所属
1	吉川 優瑛	よしかわ ゆえこ	内灘土曜
2	清水 茉優	しみず まひろ	ナスポ七尾Jr教室
3	工藤 陽葉	くどう あきは	宇ノ気クラブ
4	濱江 優音	はまえ ゆのん	内灘ジュニア
5	山越 志乃	やまこし しの	宇ノ気クラブ
6	鷺竹 偲乃	わしたけ しの	つばさTC
7	大塚 柚杏	おおつか ゆあん	七塚TC

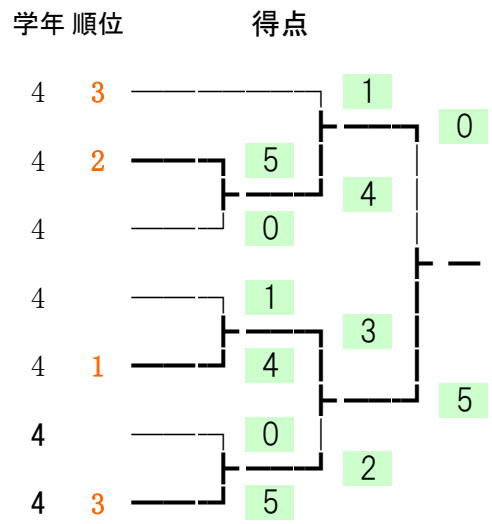

Cクラス 高学年

23名

氏名	ふりがな	所属	学年	順位	得点
1 清水 菜乃	しみず なの	ナスポ七尾Jr教室	5	棄	
2 鳥越 美如	とりごえ みゆき	津幡町ジュニアトランポリン教室	3		
3 藪下 陽向	やぶした ひなた	ピエロつばたクラブ	5		
4 花島 沙紀	はなしま さき	内灘土曜	6		
5 高崎 安奈	たかさき あんな	宇ノ気クラブ	5		
6 泉 理緒	いずみ りお	バランスクラブ	5		
7 山本 慎乃	やまもと しんのすけ	つばさTC	5		
8 本多 未怜	ほんだ みれい	宇ノ気クラブ	6		
9 矢田 楓	やた かえで	津幡町ジュニアトランポリン教室			
10 岡田 美里	おかだ みりあん	七塚TC	5	1	
11 中村 麻衣	なかむら まいか	津幡町ジュニアトランポリン教室			
12 道端 陽菜	みちばた ひなの	七塚TC	5	2	
13 井筒 海碧	いづつ みあ	輪島TC	6		
14 濱江 愛音	はまゑ あいね	内灘ジュニア	6		
15 山中 唯衣	やまなか ゆいな	津幡町ジュニアトランポリン教室			
16 横川 愛花	よこがわ あいか	津幡町ジュニアトランポリン教室			
17 中山 蒼天	なかやま あおた	宝達志水トランポリン	5		
18 梅沢 由起	うめざわ ゆき	輪島TC	6		
19 橋本 侑里	はしもと ゆりか	内灘土曜	6	3	
20 中山 莓香	なかやま まいか	津幡町ジュニアトランポリン教室			
21 岩上 唯愛	いわかみ ゆな	津幡町ジュニアトランポリン教室			
22 西田 康太郎	にしだ こうたろう	七塚タランポリンクラブ	5		
23 酒井 菜緒	さかい なお	輪島TC	6		

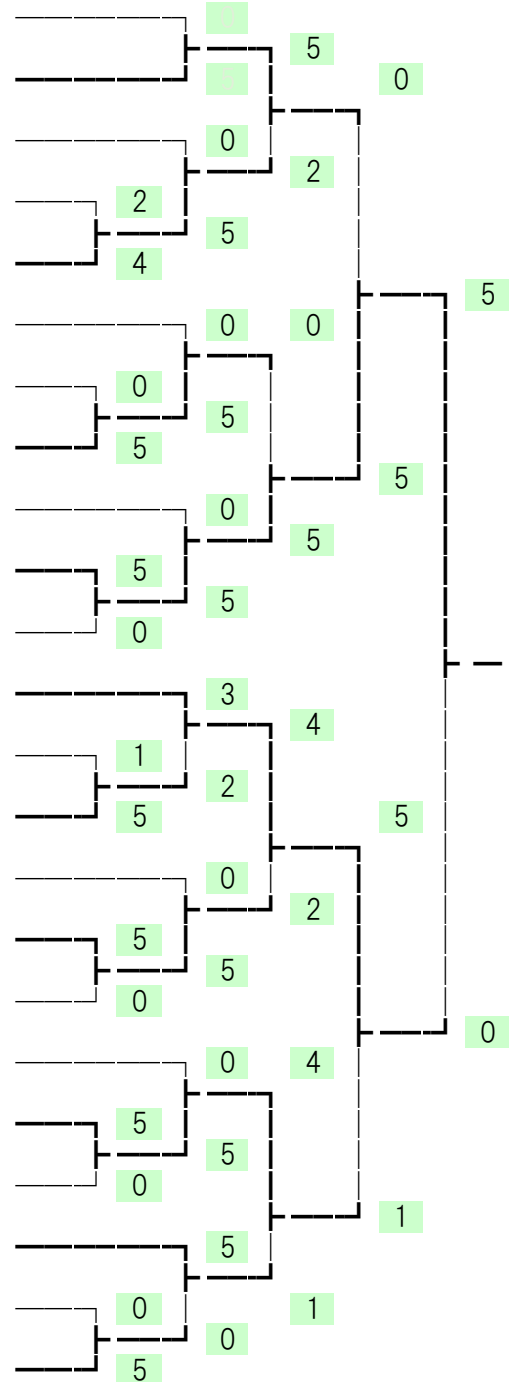

Bクラス低学年 20名

予選

試技順	氏名		所属	学年	演技点					難度点	演技点	合計	順位
					1	2	3	4	5				
2	紺谷 知花	こんたに ちか	SeveC	2	7.9	7.7	8.0	8.0	7.6	1.0	23.6	24.6	1
10	喜多 あい	きた あい	七塚ジュニア	2	7.9	7.7	8.0	7.7	7.9	1.0	23.5	24.5	2
4	間野 心結	まの みゆう	七塚ジュニア	3	7.7	7.8	7.9	7.5	7.8	1.0	23.3	24.3	3
18	林 愛香	はやし あいか	七塚TC	3	7.6	7.9	7.8	7.8	7.4	1.0	23.2	24.2	4
20	岸本 菜瑚	きしもと なこ	SeveC	1	7.5	7.8	7.9	7.7	7.5	1.0	23.0	24.0	5
14	太田 紗愛	おおた さえ	七塚ジュニア	2	7.3	7.4	7.8	7.5	7.6	1.0	22.5	23.5	6
8	坂本 玲奈	さかもと れな	ピエロつばたクラブ	2	7.3	7.6	7.5	7.4	7.2	1.0	22.2	23.2	7
1	谷内 風花	やち ふうか	ブラッツTC	2	7.5	7.4	7.5	7.3	7.2	1.0	22.2	23.2	8
19	中山 瑠璃花	なかやま るりか	宝達志水トランポリン	3	7.4	7.4	7.3	7.3	7.3	1.0	22.0	23.0	9
16	上野 杏樹	うえの あんじゅ	宇ノ気クラブ	3	7.2	7.4	7.1	7.6	7.2	1.0	21.8	22.8	10
5	林 環那	はやし かんな	つばさTC	2	7.2	7.2	7.3	7.3	7.4	0.9	21.8	22.7	11
3	鈴木 健太	すずき けんた	ピエロつばたクラブ	2	7.0	6.9	7.4	7.2	7.1	1.0	21.3	22.3	12
15	山本 葉月	やまもと はづき	ナスボ七尾Jr教室	3	7.0	7.0	6.8	7.1	7.2	1.0	21.1	22.1	13
6	小竹 八瑠	おだけ はる	ナスボ七尾Jr教室	3	6.9	7.0	7.0	7.0	7.0	1.0	21.0	22.0	14
11	川口 陽士	かわぐち はると	ナスボ七尾Jr教室	3	6.9	6.9	6.9	7.0	7.0	1.0	20.8	21.8	15
7	川岸 蒼空	かわぎし そら	ピエロつばたクラブ	3	6.7	6.8	7.1	6.6	6.9	1.0	20.4	21.4	16
13	稲垣 朋香	いながき ともか	宝達志水トランポリン	3	6.9	6.8	6.4	6.8	6.7	0.9	20.3	21.2	17
9	奥本 早百合	おくもと さゆり	羽咋Jr	3	6.4	6.3	6.5	6.6	6.4	0.9	19.3	20.2	18
17	寺田 旭	てらだ あさひ	七塚TC	3	6.1	6.1	6.3	5.9	6.1	0.7	18.3	19.0	19
12	松田 蒼空	まつだ そら	宝達志水トランポリン	1	4.8	4.7	4.6	4.5	4.7	0.7	14.0	14.7	20

予選
順位

予選順位	氏名		所属
6	太田 紗愛	おおた さえ	七塚ジュニア
3	間野 心結	まの みゆう	七塚ジュニア
7	坂本 玲奈	さかもと れな	ピエロつばたクラブ
2	喜多 あい	きた あい	七塚ジュニア
5	岸本 菜瑚	きしもと なこ	SeveC
4	林 愛香	はやし あいか	七塚TC
8	谷内 風花	やち ふうか	ブラッツTC
1	紺谷 知花	こんたに ちか	SeveC

決勝

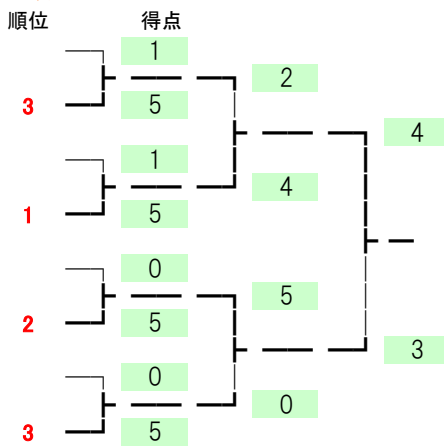

Bクラス高学年 41名

予選

試技順	氏名	所属	学年	演技点					難度点	演技点	合計	順位	
				1	2	3	4	5					
31	岡本 恵伸	おかもと けいしん	ブラッツTC	6	8.3	8.0	8.1	8.1	8.2	1.0	24.4	25.4	1
33	西田 晴菜	にしだ はるな	七塚TC	6	8.0	7.8	7.9	8.0	7.3	0.9	23.7	24.6	2
28	田畑 佐菜	たばた さな	ピエロつばたクラブ	4	7.9	7.9	7.8	7.7	7.9	1.0	23.6	24.6	3
18	小蔵 すみれ	こくら すみれ	中能登ジュニア	5	7.7	7.6	7.9	7.9	7.9	1.0	23.5	24.5	4
5	高島 みなみ	たかばたけ みなみ	七塚TC	5	7.9	7.8	7.8	7.8	7.5	1.0	23.4	24.4	5
25	三宅 友香	みやけ ともか	つばさTC	6	7.6	7.7	7.9	7.8	7.8	1.0	23.3	24.3	6
15	荒井 巴	あらい ともえ	七塚TC	5	7.9	7.6	7.8	7.7	7.8	0.9	23.3	24.2	7
9	石丸 桃子	いしまる ももこ	ピエロつばたクラブ	6	7.7	7.7	7.8	7.6	7.7	1.0	23.1	24.1	8
34	山村 唯登	やまむら ゆいと	津幡町ジュニアトランポリン教室	5	7.4	7.8	7.8	7.6	7.5	1.0	22.9	23.9	9
21	坂本 心歩	さかもと しほ	ピエロつばたクラブ	4	7.4	7.7	7.8	7.6	7.5	1.0	22.8	23.8	10
4	前 美結	まえ みゆう	バランスクラブ	6	7.7	7.9	7.1	7.7	7.4	1.0	22.8	23.8	11
29	小蔵 かりん	こくら かりん	中能登ジュニア	4	7.4	7.4	7.8	7.5	7.8	1.0	22.7	23.7	12
17	泉 好華	いずみ このか	ピエロつばたクラブ	5	7.6	7.6	7.8	7.5	7.2	1.0	22.7	23.7	13
1	宮本 優愛	みやもと ゆあ	七塚TC	6	7.4	7.8	7.5	7.7	7.5	0.9	22.7	23.6	14
39	西谷内 里佳	にしやち りか	つばさTC	4	7.4	7.6	7.6	7.5	7.5	1.0	22.6	23.6	15
32	覚知 由暖	かくち ゆうあ	ピエロつばたクラブ	6	7.4	7.9	7.7	7.5	7.2	0.9	22.6	23.5	16
38	田畑 秀梧	たばた しゅうご	ピエロつばたクラブ	6	7.4	7.7	7.7	7.4	7.1	1.0	22.5	23.5	17
11	藤池 真白	ふじいけ ましろ	七塚TC	6	7.3	7.5	7.6	7.5	7.4	0.9	22.4	23.3	18
12	川口 万結	かわぐち まゆ	ナスポ七尾Jr教室	6	7.3	7.4	7.5	7.3	7.5	1.0	22.2	23.2	19
2	岸 陽太	きし ようた	宇ノ気クラブ	4	7.2	7.2	7.5	7.5	7.5	1.0	22.2	23.2	20
26	紺谷 麻衣	こんたに まい	SeveC	4	7.3	7.6	7.4	7.3	7.3	1.0	22.0	23.0	21
23	小谷内 里華	こやち りか	つばさTC	4	7.5	7.2	6.9	7.4	7.4	0.9	22.0	22.9	22
13	湊 麻稀	みなと まき	つばさTC	4	7.3	7.2	7.4	7.3	7.3	1.0	21.9	22.9	23
35	坂東 佳汰	ばんどう けいた	つばさTC	4	7.5	7.2	7.1	7.1	7.6	1.0	21.8	22.8	24
20	坂口 心月	さかぐち みづき	ナスポ七尾Jr教室	5	7.2	7.2	7.2	7.3	7.6	1.0	21.7	22.7	25
6	石崎 陽菜	いしざき ひな	羽咋Jr	5	7.1	7.3	7.2	7.3	7.2	0.9	21.7	22.6	26
10	小泉 友梨奈	こいずみ ゆりな	津幡町ジュニアトランポリン教室	6	7.2	7.3	7.0	7.2	7.0	1.0	21.4	22.4	27
27	圓堂 ひかり	えんどう ひかり	上戸教室	4	7.1	7.2	7.3	7.3	7.2	0.6	21.7	22.3	28
37	圓堂 光一	えんどう こういち	上戸教室	6	7.2	7.3	7.0	7.1	7.2	0.7	21.5	22.2	29
3	丸川 征史朗	まるかわ せいしろう	宇ノ気クラブ	6	6.7	7.3	6.9	7.1	7.0	1.0	21.0	22.0	30
8	南谷 彩	みなみたに あや	宝達志水トランポリン	4	7.0	7.0	6.6	7.0	7.0	0.9	21.0	21.9	31
41	船木 清陸	ふなき きよむ	宇ノ気クラブ	4	6.7	6.8	6.7	7.1	7.2	1.0	20.6	21.6	32
22	天満 祐月	てんま ゆづき	上戸教室	6	6.7	6.8	6.4	6.9	6.9	0.6	20.4	21.0	33
14	奥本 千琳	おくもと せんり	羽咋Jr	5	6.7	6.7	6.5	6.7	6.6	0.9	20.0	20.9	34
30	稲垣 悠香	いながき はるか	宝達志水トランポリン	6	6.5	6.5	6.3	6.3	6.6	0.9	19.3	20.2	35
24	角井 悠莉	かどい ゆうり	宝達志水トランポリン	4	6.1	6.6	6.3	6.6	6.4	0.7	19.3	20.0	36
19	金田 純佳	かねだ すみか	宝達志水トランポリン	4	6.4	6.6	6.3	6.2	6.3	0.8	19.0	19.8	37
40	寺田 謡	てらだ うたい	七塚TC	5	4.1	3.9	4.0	4.1	3.9	0.5	12.0	12.5	38
36	安藤 萌笑	あんどう めばえ	ピエロつばたクラブ	4	3.4	3.5	3.5	3.5	3.6	0.5	10.5	11.0	39
16	安栗 侑季	やすぐり ゆうき	上戸教室	6	2.9	2.8	2.8	2.8	2.8	0.2	8.4	8.6	40
7	貝藏 杏美	かいぞう あみ	上戸教室	6	棄権								

決勝

予選順位	氏名	所属
6	三宅 友香	みやけ ともか つばさTC
3	田畑 佐菜	たばた さな ピエロつばたクラブ
7	荒井 巴	あらい ともえ 七塚TC
2	西田 晴菜	にしだ はるな 七塚TC
5	高島 みなみ	たかばたけ みなみ 七塚TC
4	小蔵 すみれ	こくら すみれ 中能登ジュニア
8	石丸 桃子	いしまる ももこ ピエロつばたクラブ
1	岡本 恵伸	おかもと けいしん ブラッツTC

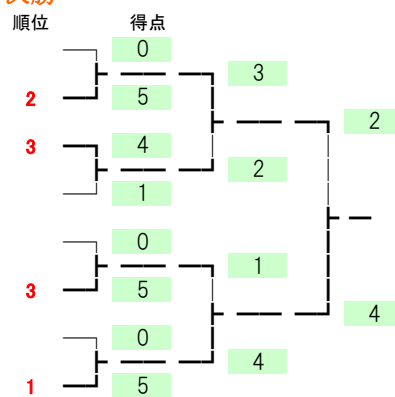

Bクラス一般 10名

予選

試技順	氏名		所属	学年	演技点					難度点	演技点	合計	順位
					1	2	3	4	5				
3	髭 明美	ひげ あけみ	七塚TC		7.5	7.5	7.7	7.5	7.6	0.5	22.6	23.1	1
2	高野 加奈子	たかの かなこ	宇ノ気クラブ		7.6	7.3	7.5	7.4	7.5	0.4	22.4	22.8	2
4	鶴岡 はるか	つるおか はるか	ブラッツTC		7.0	7.1	7.1	7.1	7.2	0.5	21.3	21.8	3
6	西田 美紗子	にしだ みさこ	七塚TC		7.0	7.0	7.3	6.8	7.2	0.5	21.2	21.7	4
8	荒瀬 裕子	あらせ ゆうこ	宇ノ気クラブ		7.2	7.0	7.3	7.0	7.1	0.3	21.3	21.6	5
10	島岡 美由紀	しまおか みゆき	七塚TC		7.0	7.2	7.0	7.0	7.1	0.5	21.1	21.6	6
5	丸川 優	まるかわ ゆう	宇ノ気クラブ		7.0	7.0	7.0	6.7	7.2	0.4	21.0	21.4	7
9	西田 千晴	にしだ ちはる	七塚TC		6.9	6.7	7.0	6.9	7.0	0.5	20.8	21.3	8
1	石丸 直実	いしまる なおみ	つばたTFC		6.8	6.4	6.7	6.7	6.8	0.5	20.2	20.7	9
7	本山 亮一	もとやま りょういち	つばたTFC		6.5	6.3	6.1	6.3	6.4	0.5	19.0	19.5	10

予選順位	氏名		所属
6	島岡 美由紀	しまおか みゆき	七塚TC
3	鶴岡 はるか	つるおか はるか	ブラッツTC
7	丸川 優	まるかわ ゆう	宇ノ気クラブ
2	高野 加奈子	たかの かなこ	宇ノ気クラブ
5	荒瀬 裕子	あらせ ゆうこ	宇ノ気クラブ
4	西田 美紗子	にしだ みさこ	七塚TC
8	西田 千晴	にしだ ちはる	七塚TC
1	髭 明美	ひげ あけみ	七塚TC

決勝

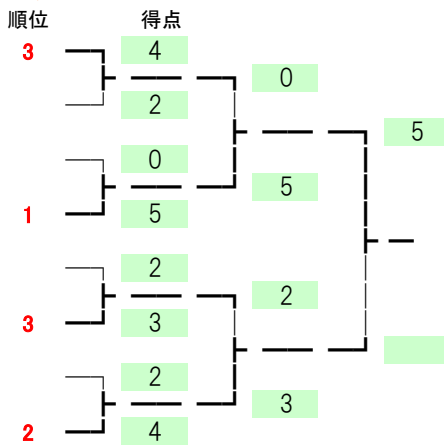

Aクラス低学年 4名

予選

試技順	氏名		所属	学年	演技点					難度点	演技点	合計	順位
					1	2	3	4	5				
4	杉本 紗弥	すぎもと さや	七塚ジュニア	2	7.9	7.8	8.0	8.0	7.9	2.1	23.8	25.9	1
3	黒川 ころろ	くろかわ ころろ	七塚ジュニア	3	7.6	7.6	7.8	7.4	7.6	1.2	22.8	24.0	2
1	松本 侑奈	まつもと ゆな	七塚ジュニア	3	7.4	7.7	7.7	7.4	7.6	1.2	22.7	23.9	3
2	天内 李音	てんない りのん	ピエロつばたクラブ	3	6.5	6.8	6.8	6.6	6.8	2.3	20.2	22.5	4

予選順位	氏名		所属
3	松本 侑奈	まつもと ゆな	七塚ジュニア
2	黒川 ころろ	くろかわ ころろ	七塚ジュニア
4	天内 李音	てんない りのん	ピエロつばたクラブ
1	杉本 紗弥	すぎもと さや	七塚ジュニア

決勝

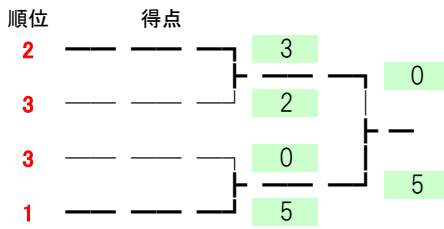

Aクラス高学年 19名

予選

試技順	氏名		所属	学年	演技点					難度点	演技点	合計	順位
					1	2	3	4	5				
3	内潟 佳奈	うちかた かな	宇ノ気クラブ	4	8.0	8.0	7.9	7.9	8.1	2.1	23.9	26.0	1
7	丸井 梗風	まるい きょうな	七塚TC	6	8.0	8.0	8.1	8.1	7.8	1.5	24.1	25.6	2
1	中山 斗伽	なかやま ときや	輪島TC	5	7.8	7.7	7.6	7.7	7.8	2.1	23.2	25.3	3
2	高野 萌衣	たかの もえ	中能登ジュニア	6	7.8	7.9	7.8	8.0	8.0	1.4	23.7	25.1	4
14	山口 彩音	やまぐち あやね	七塚ジュニア	4	7.8	7.8	8.1	7.6	7.8	1.6	23.4	25.0	5
19	山口 悠里	やまぐち ゆうり	七塚ジュニア	4	7.8	7.8	8.0	7.8	7.8	1.5	23.4	24.9	6
10	太田 結菜	おおた ゆな	七塚ジュニア	4	7.2	7.5	7.7	7.4	7.5	2.5	22.4	24.9	7
5	狭間 美咲	はざま みさき	中能登ジュニア	6	7.7	7.7	7.8	7.8	7.9	1.4	23.3	24.7	8
13	中田 菜月	なかた なつき	SeveC	6	7.7	7.8	7.9	7.9	7.7	1.2	23.4	24.6	9
8	宮前 慎	みやまえ しん	宇ノ気クラブ	4	7.4	7.5	7.8	7.5	7.5	2.1	22.5	24.6	10
12	舟木 宥芽	ふなき ゆめ	バランスクラブ	6	7.3	7.5	7.6	7.4	7.1	2.1	22.2	24.3	11
18	林谷 柚依	はやしたに ゆい	宝達志水トランポリン	6	7.3	7.5	7.1	7.4	7.3	1.9	22.0	23.9	12
16	中谷 優杜	なかたに ゆうと	ピエロつばたクラブ	6	7.1	7.1	7.3	7.1	7.0	2.4	21.3	23.7	13
9	川幡 涼佳	かわばた すずか	内灘ジュニア	6	7.1	7.2	7.7	7.4	7.2	1.8	21.8	23.6	14
6	山口 碧仁	やまぐち あおと	七塚ジュニア	4	7.2	7.5	7.0	7.1	7.3	1.3	21.6	22.9	15
11	中川 晴貴	なかがわ はるき	宝達志水トランポリン	6	5.5	5.8	5.7	5.8	5.7	1.1	17.2	18.3	16
15	杉本 茉優	すぎもと まゆ	宝達志水トランポリン	5	5.6	5.6	5.4	5.4	5.5	0.9	16.5	17.4	17
17	東 司真	ひがし つかさ	SeveC	4	3.6	3.7	3.7	3.5	3.5	0.9	10.8	11.7	18
4	辻 虎太郎	つじ こたろう	輪島TC	5	1.3	1.5	1.5	1.4	1.4	0.5	4.3	4.8	19

予選順位	氏名	所属
6	山口 悠里	やまぐち ゆうり 七塚ジュニア
3	中山 斗伽	なかやま ときや 輪島TC
7	太田 結菜	おおた ゆな 七塚ジュニア
2	丸井 梗風	まるい きょうな 七塚TC
5	山口 彩音	やまぐち あやね 七塚ジュニア
4	高野 萌衣	たかの もえ 中能登ジュニア
8	狭間 美咲	はざま みさき 中能登ジュニア
1	内潟 佳奈	うちかた かな 宇ノ気クラブ

決勝

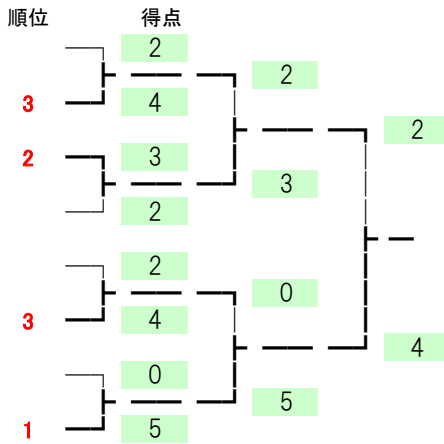

中学生 11名

予選

試技順	氏名		所属	学年	演技点					難度点	演技点	合計	順位
					1	2	3	4	5				
4	山口 修規	やまぐち しゅうき	七塚ジュニア	1	7.9	7.9	7.8	7.9	7.8	2.5	23.6	26.1	1
7	池田 朱真	いけだ しゅうま	内灘ジュニア	2	7.6	7.8	8.1	7.8	7.4	2.5	23.2	25.7	2
8	倉知 瀬凧	くらち せな	ピエロつばたクラブ	3	7.8	7.7	7.8	7.6	7.6	2.2	23.1	25.3	3
2	島岡 寿美礼	しまおか すみれ	七塚TC	1	7.7	7.7	8.1	8.0	7.9	1.4	23.6	25.0	4
1	大浦 美咲	おおうら みさき	宇ノ気クラブ	2	7.4	7.4	7.5	7.5	7.3	2.5	22.3	24.8	5
10	飯田 留加	いいだ るか	宇ノ気クラブ	2	7.0	7.1	7.3	7.2	7.2	2.5	21.5	24.0	6
9	中山 瑚心	なかやま こころ	輪島TC	2	7.6	7.5	7.6	7.4	7.5	1.1	22.6	23.7	7
3	辻 竜太郎	つじ りゅうたろう	輪島TC	1	7.0	7.4	7.2	7.3	7.0	1.2	21.5	22.7	8
11	八木 信乃輔	やぎ しんのすけ	輪島TC	1	7.0	7.1	6.7	7.1	7.0	1.0	21.1	22.1	9
5	木島 璃菜	きじまりな	輪島TC	1	棄権								
6	中 琴音	なか ことね	宇ノ気クラブ	2	棄権								

予選
順位

予選 順位	氏名		所属
6	飯田 留加	いいだ るか	宇ノ気クラブ
3	倉知 瀬凧	くらち せな	ピエロつばたクラブ
7	中山 瑚心	なかやま こころ	輪島TC
2	池田 朱真	いけだ しゅうま	内灘ジュニア
5	大浦 美咲	おおうら みさき	宇ノ気クラブ
4	島岡 寿美礼	しまおか すみれ	七塚TC
8	辻 竜太郎	つじ りゅうたろう	輪島TC
1	山口 修規	やまぐち しゅうき	七塚ジュニア

決勝

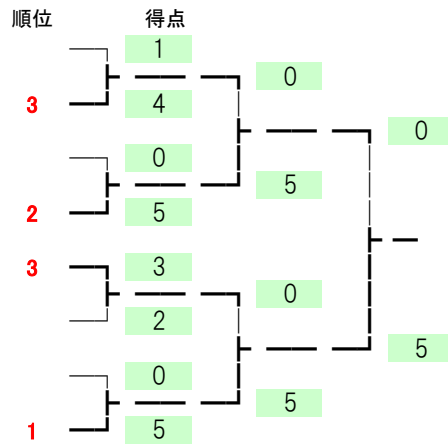

Aクラス一般 7名

予選

試技順	氏名		所属	学年	演技点					難度点	演技点	合計	順位
					1	2	3	4	5				
3	新谷 友美	しんたに ともみ	宇ノ気クラブ		7.5	7.8	7.6	7.9	7.7	1.6	23.1	24.7	1
7	寺田 加奈	てらだ かな	七塚TC		7.3	7.2	7.3	7.5	7.5	0.8	22.1	22.9	2
6	米谷 恵子	こめたに けいこ	七塚ジュニア		7.2	7.4	7.2	7.3	7.0	0.9	21.7	22.6	3
5	遠藤 弘美	えんどう ひろみ	宇ノ気クラブ		7.2	7.1	7.3	7.3	7.2	0.9	21.7	22.6	4
2	丸井 ゆかり	まるい ゆかり	七塚TC		7.1	7.3	7.0	7.0	7.0	0.8	21.1	21.9	5
4	室屋 千春	むろや ちはる	羽咋Jr		6.8	6.9	6.8	6.5	6.9	1.2	20.5	21.7	6
1	西島 佑衣	にしじま ゆい	ピエロつばたクラブ		5.8	6.1	6.1	5.9	5.8	1.0	17.8	18.8	7

予選
順位

予選 順位	氏名		所属
6	室屋 千春	むろや ちはる	羽咋Jr
3	米谷 恵子	こめたに けいこ	七塚ジュニア
7	西島 佑衣	にしじま ゆい	ピエロつばたクラブ
2	寺田 加奈	てらだ かな	七塚TC
5	丸井 ゆかり	まるい ゆかり	七塚TC
4	遠藤 弘美	えんどう ひろみ	宇ノ気クラブ
1	新谷 友美	しんたに ともみ	宇ノ気クラブ

決勝

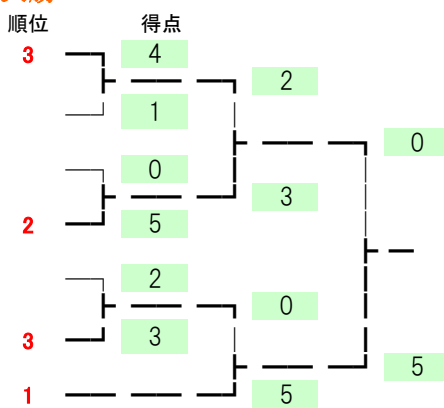

Hクラス小学生 16名

予選

試技順	氏名		所属	学年	演技点					難度点	演技点	合計	順位
					1	2	3	4	5				
7	河島 千空	かわしま ちひろ	羽咋Jr	6	7.6	7.7	7.3	7.7	7.6	6.2	22.9	29.1	1
10	今本 修成	いまもと しゅうせい	七塚ジュニア	6	7.4	7.6	7.4	7.5	7.6	6.6	22.5	29.1	2
9	松岡 さくら	まつおか さくら	SeveC	5	7.7	7.8	7.8	7.5	7.7	5.7	23.2	28.9	3
11	岸本 梨那	きしもと りいな	SeveC	5	7.9	7.7	7.9	7.8	7.8	5.0	23.5	28.5	4
13	岩田 命	いわた みこと	SeveC	6	7.5	7.3	7.6	7.4	7.6	6.0	22.5	28.5	5
4	高森 梨紗	たかもり りさ	七塚ジュニア	6	7.8	7.5	7.6	7.6	7.5	5.0	22.7	27.7	6
15	上野 瑞歩	うえの みずほ	宇ノ気クラブ	6	7.5	7.6	7.5	7.6	7.8	5.0	22.7	27.7	7
5	田山 雄貴	たやま ゆうき	中能登ジュニア	4	7.9	7.6	7.6	7.7	7.8	4.4	23.1	27.5	8
8	出村 明日花	でむら あすか	宇ノ気クラブ	6	7.3	7.7	7.7	7.4	7.3	5.0	22.4	27.4	9
12	小室 日和	こむろ ひより	七塚ジュニア	5	6.9	7.5	7.4	7.5	7.6	5.0	22.4	27.4	10
16	斉藤 暉	さいとう たくま	プラッツTC	3	7.5	7.4	7.4	7.4	7.5	4.4	22.3	26.7	11
6	向島 未紗	むこうじま みさ	宇ノ気クラブ	6	7.1	7.2	7.2	7.2	7.3	5.0	21.6	26.6	12
1	松村 遥	まつむら はるか	SeveC	5	7.2	7.5	7.5	7.5	7.5	3.8	22.5	26.3	13
2	中西 乃愛	なかにし のあ	七塚ジュニア	5	7.3	7.4	7.4	7.5	7.4	4.0	22.2	26.2	14
14	笹掛 由衣	ささがけ ゆい	プラッツTC	6	7.7	7.4	7.4	7.7	7.4	3.3	22.5	25.8	15
3	岩田 よつ葉	いわた よつは	ピエロつばたクラブ	4	7.1	7.0	7.0	6.9	6.9	3.7	20.9	24.6	16

予選順位	氏名	所属
6	高森 梨紗	七塚ジュニア
3	松岡 さくら	SeveC
7	上野 瑞歩	宇ノ気クラブ
2	今本 修成	七塚ジュニア
5	岩田 命	SeveC
4	岸本 梨那	SeveC
8	田山 雄貴	中能登ジュニア
1	河島 千空	羽咋Jr

決勝

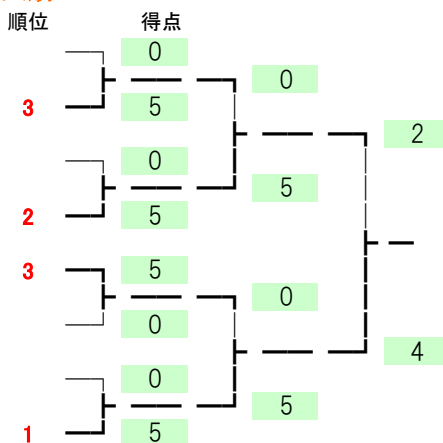

Hクラス中学生 13名

予選

試技順	氏名		所属	学年	演技点					難度点	演技点	合計	順位
					1	2	3	4	5				
9	宮野 隼人	みやの はやと	ブラッツTC	3	7.8	8.0	7.7	7.7	7.5	9.4	23.2	32.6	1
7	岸 実憂	きし みゆう	七塚ジュニア	2	7.7	7.9	7.9	8.0	8.0	6.0	23.8	29.8	2
6	亀谷 拓人	かめたに たくと	ブラッツTC	2	6.8	7.5	7.0	7.4	7.7	7.8	21.9	29.7	3
5	田山 舞美	たやま まみ	中能登ジュニア	3	8.2	7.9	7.6	7.8	7.8	5.9	23.5	29.4	4
1	又吉 志織	またよし しおり	七塚ジュニア	3	7.6	7.7	7.4	7.8	7.5	5.7	22.8	28.5	5
13	松村 渚	まつむら なぎさ	SeveC	1	7.2	7.4	7.5	7.3	7.5	5.7	22.2	27.9	6
3	酒井 奨吾	さかい しょうご	宇ノ気クラブ	2	7.5	7.6	7.7	7.4	7.6	5.0	22.7	27.7	7
12	福井 輝龍	ふくい きりゅう	七塚ジュニア	1	7.0	7.1	7.2	6.9	7.1	5.7	21.2	26.9	8
2	坂井 詩菜	さかい しな	ピエロつばたクラブ	1	7.2	7.4	7.4	7.2	7.2	2.8	21.8	24.6	9
8	高 一匡	たか かずまさ	ピエロつばたクラブ	1	6.7	6.8	7.2	6.7	7.0	3.7	20.5	24.2	10
4	岩田 仁亜	いわた にあ	ピエロつばたクラブ	1	4.1	4.1	4.6	4.2	4.1	2.9	12.4	15.3	11
11	倉田 陽加	くらた はるか	SeveC	1	0.7	0.8	0.8	0.7	0.7	0.6	2.2	2.8	12
10	米谷 月那	こめたに つきな	七塚ジュニア	1	0.0	0.0	0.0	0.0	0.0	0.0	0.0	0.0	13

予選
順位

予選 順位	氏名		所属
6	松村 渚	まつむら なぎさ	SeveC
3	亀谷 拓人	かめたに たくと	ブラッツTC
7	酒井 奨吾	さかい しょうご	宇ノ気クラブ
2	岸 実憂	きし みゆう	七塚ジュニア
5	又吉 志織	またよし しおり	七塚ジュニア
4	田山 舞美	たやま まみ	中能登ジュニア
8	福井 輝龍	ふくい きりゅう	七塚ジュニア
1	宮野 隼人	みやの はやと	ブラッツTC

決勝

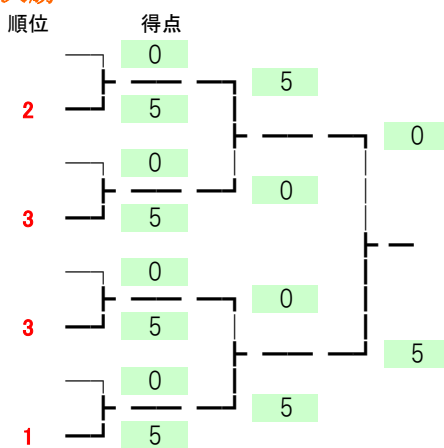

Hクラス一般 9名

予選

試技順	氏名		所属	学年	演技点					難度点	演技点	合計	順位
					1	2	3	4	5				
3	吉村 祐太	よしむら ゆうた	輪島TC	一般	7.7	7.8	7.6	7.8	8.0	8.0	23.3	31.3	1
7	東 冴麦	ひがし こはく	つばたTFC	高1	7.9	7.7	7.9	7.7	7.6	5.0	23.3	28.3	2
2	源田 智聖	げんた ちせい	つばたTFC	一般	7.4	7.5	7.0	7.4	7.5	5.0	22.3	27.3	3
8	舟木 憂菜	ふなき ゆな	バランスクラブ	高1	6.7	7.0	6.7	6.7	6.8	5.0	20.2	25.2	4
9	井上 洋希	いのうえ ひろき	羽咋Jr	高1	6.7	6.5	6.4	6.5	6.6	2.5	19.6	22.1	5
1	田山 健朗	たやま けんろう	中能登ジュニア	一般	棄権								
4	日下 哲也	くさか てつや	内灘ジュニア	一般	棄権								
5	中田 華加	なかだ はるか	つばたTFC	一般	棄権								
6	飯田 匡洋	いいだ まさひろ	宇ノ気クラブ	高1	棄権								

予選
順位

予選 順位	氏名	所属
6	田山 健朗	中能登ジュニア
3	源田 智聖	つばたTFC
7	日下 哲也	内灘ジュニア
2	東 冴麦	つばたTFC
5	井上 洋希	羽咋Jr
4	舟木 憂菜	バランスクラブ
8	中田 華加	つばたTFC
1	吉村 祐太	輪島TC

決勝

